

TRONCATRICE DOPPIATESTA PER ACCIAIO E FERRO NORDICA

La troncatrice doppiatesta per il ferro NORDICA è equipaggiata di un'unità fissa sulla sinistra ed una mobile sulla destra mossa da un motore brushless. La macchina è dotata di teste che ruotano pneumaticamente da 45° a 90° e da 90° a 135°. Motori trifase a due velocità da 1.8/2.5 kW comandano lame Ø350 mm in HSS. Equipaggiata con 4 morse orizzontali con dispositivo di bassa pressione, rulliera da 2 m sulla testa mobile, protezione della zona di taglio e pompe per la lubrificazione della lama.

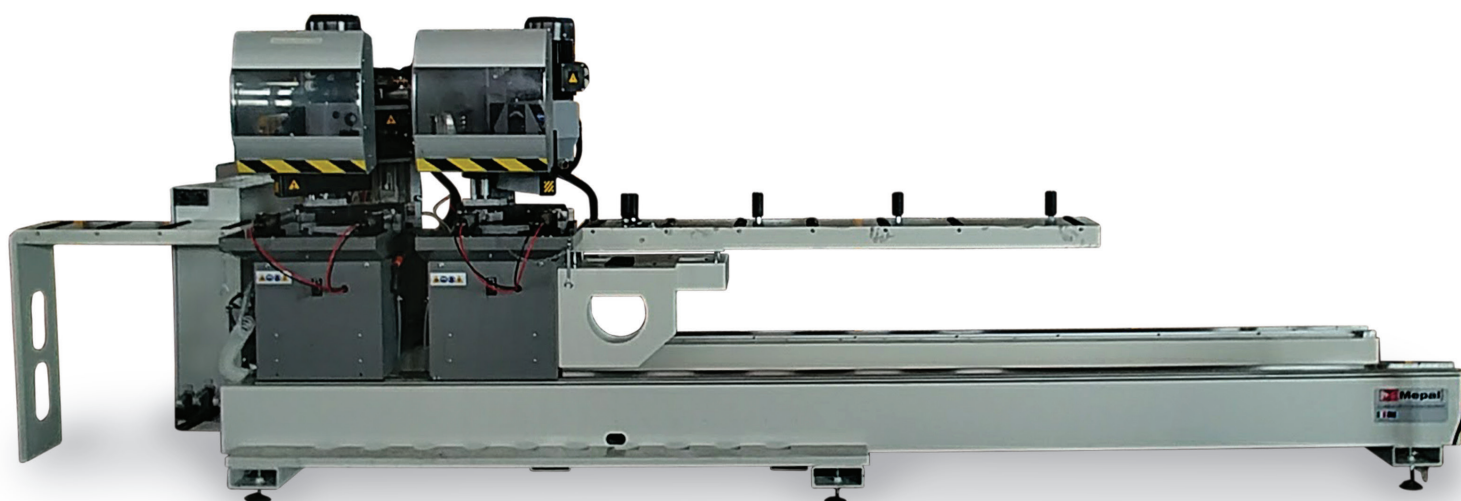

EQUIPAGGIATA CON CONTROLLO ELETTRONICO V8 TOUCHSCREEN CNC CAPACE DI:



- Gestire tagli singoli
- Memorizzare 100 codici profilo ed i loro valori
- Memorizzare liste di taglio create da controllo
- Gestire tipologie
- Mportare liste di taglio da USB



EQUIPAGGIAMENTO STANDARD:

- Rulliera sulla testa fissa da 2 m

OPZIONI:

- Lunghezza di taglio 5 m
- Controllo WINDONS 10 touchscreen
- Taglio in automatico senza la presenza dell'operatore

CUTTING CAPACITY FOR PROFILE SECTIONS			
SECTION			
0°	115	95	180 x 95
45° ↙	110	95	125 x 95
45° ↘	110	95	125 x 95
60° ↘	90	80	90 x 95

CUTTING CAPACITY FOR THICK SECTIONS		
SECTION		
0°	90	
45° ↙		64 x 90
45° ↘		64 x 90
60° ↘		45 x 90