

TRONCATRICE DOPPIATESTA ASCENDENTE FAZER 500

La troncatrice doppiatesta ascendente FAZER 500 è progettata per tagli di precisione. Dotata di una unità fissa sul lato sinistro ed una mobile sul destro e con lame che si inclinano da 90° a 45°.

La macchina è equipaggiata con morse verticali ed orizzontali, carter di protezione della zona di taglio, rulliera di supporto sulla testa mobile da 2,5 m, lubrificazione ad effetto Venturi. Motori da 3 kW azionano 2 lame al Widia Ø500 mm.



SPECIFICHE TECNICHE:

- Lame in Widia Ø500 mm
- Taglio incrementale
- Avanzamento lama con cilindri oleo-pneumatici
- Inclinazione delle lame pneumatica da 90° a 45° interni
- Angoli intermedi ottenibili con battuta meccanica
- Lunghezza di taglio massima: 4000 mm/ 5000 mm
- Taglio oltremisura possibile con il software incluso
- Taglio minimo con le teste a 90°: 420 mm
- Taglio sottomisura possibile con il software incluso
- Lubrificazione nebulizzata
- Inclinazione ed avanzamento lama su cuscinetti di precisione
- Movimento carro mobile su guide lineari, cremagliera a denti inclinati e motore brushless digitale

EQUIPAGGIAMENTO STANDARD:

- N.2 morse verticali ed 1 orizzontale per testa
- Zona di taglio completamente protetta
- Protezioni comandate pneumaticamente
- Nebulizzazione ad effetto Venturi
- Rulliera di supporto laterale
- Pistola dell'aria
- Controllo Windows 10 TouchScreen CNC
- Importazione liste di taglio
- Lame al Widia Ø500 mm

OPZIONI:

- Aspirazione truciolo
- Supporto intermedio pneumatico
- Lubrificazione microgoccia con olio puro
- Stampante di etichette
- Lunghezza di taglio 5 metri
- Morsa extra

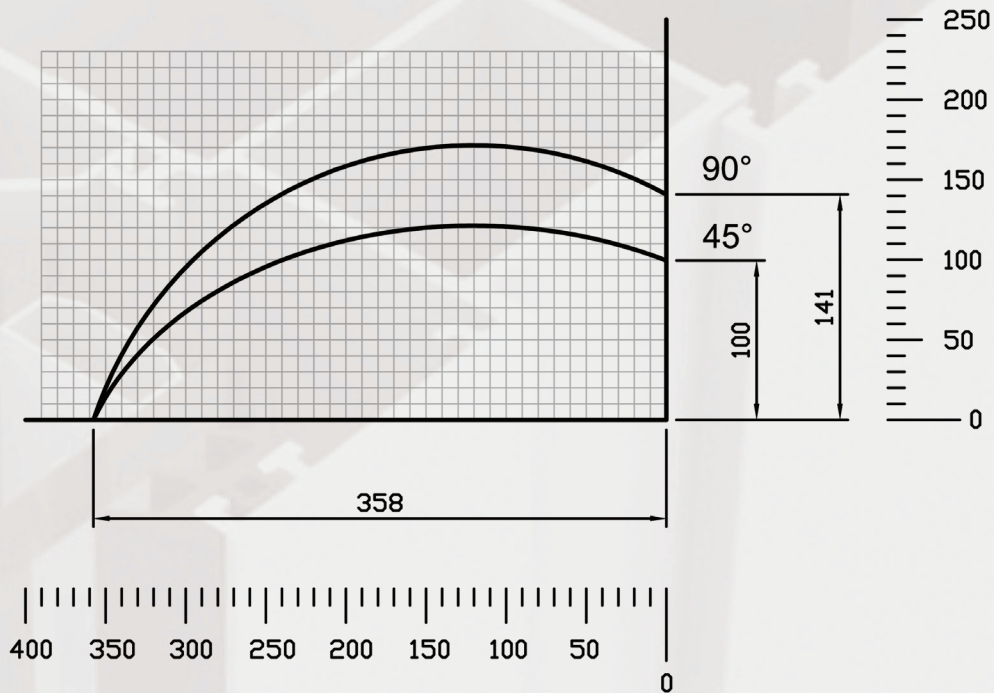
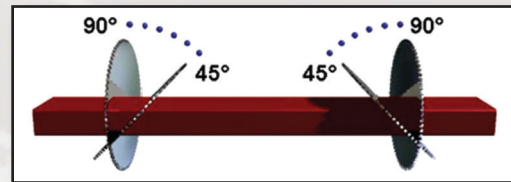
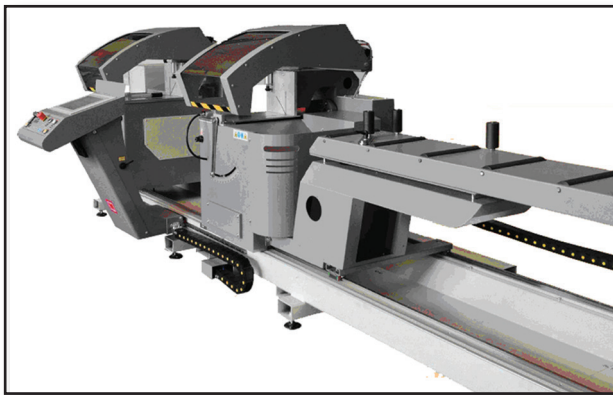

Ingombro Overall dimensions - Abmessungen - Dimensiones - Dimensões - Encombrement				Peso Weight - Gewicht - Poids	
	L	W	H		
4000	1930	5920	1450	Kg. 1620	
5000	1930	6920	1450	Kg. 1750	